

# キャンパス

町田市立小川小学校  
校長 星 彰  
第4学年便り 運動会号  
2024年 9月27日

## 開校50周年記念 運動会開催！ ～50th Anniversary Ogawa Sports Fes.～

運動会まであと1週間となりました。今年の運動会は小川小学校の50周年の記念運動会、4月から絆を深めてきた縦割り班（異学年合同班）を主体に行います。

表現や競技も3・4年生合同で行う中で、異学年の交流を深めてきました。表現「天に届け！ 僕らの力」では、3年生とペアダンスを踊ったり、色ごとに振り付けを考えたりしました。子供たちは「笑顔で仲良くみんなで力を合わせる運動会」という3・4年生の目標を1人1人が意識しながら、全力で練習に励んでいます。休み時間に音楽を流して楽しそうに踊っている姿を見たり、家で自主練習をした話を聞いたりする度に頑張りたいという気持ちが伝わってきました。そんな子供たちの思いが見ている人達にも伝わる表現になればうれしい限りです。団体競技「さあ進め！雲突き抜け（台風の目）」では、4人で力を合わせるコーナー回りと、各色息を合わせたジャンプが見どころです。

また、学年種目以外にも、新たな取り組みが沢山あります。学年ごとに色分けされた50周年Tシャツ（1年：白 2年：オレンジ 3年：ピンク 4年：青 5年：黄 6年：緑）。縦割り班の代表として一人一役を担う「応援団・代表リレー・代表競技」。4色に分かれた「カラフル大玉おくり」。そして全校で励ましあい練習を重ねてきた縦割り全校競技「LET'S GO(50) JUMP!（大縄）」。

当日は、子供たちのこれまでの努力の成果をぜひご覧ください。観覧の際は、当該学年優先の観覧となります。保護者の方の入れ替えに、ご協力お願いいたします。ご来校時には、保護者証をお持ちください。

□ 班 A・B の 赤・黄・白・青 色、 赤・白 組

代表種目は 応援団・代表リレー・代表競技 です。

### プログラム

- |         |        |                  |        |             |        |                        |        |
|---------|--------|------------------|--------|-------------|--------|------------------------|--------|
| 1. 体操   | 全校     | 準備運動（小川っ子体操）     | 8：30～  | 10. 団体競技    | 低学年    | ジャンボリ！玉入れ              | 10：23～ |
| 2. 応援   | 全校     | 応援合戦             | 8：40～  | 11. 表現      | 5年生    | 小川ソーラン                 | 10：38～ |
| 3. 団体競技 | 中学年    | さあ進め！雲突き抜け（台風の目） | 8：50～  | 12. 表現      | 6年生    | 繋「つなぐ」                 | 10：45～ |
| 4. 表現   | 低学年    | ナツでポーズ！          | 9：05～  | 13. 代表競技    | 代表     | つないでハッピー！              | 10：55～ |
| 5. 団体競技 | 高学年    | 祝50周年 繋がる絆（箱運び）  | 9：15～  | 14. 団体      | 4～6年代表 | 代表リレー                  | 11：15～ |
| 6. 団体   | 1～3年代表 | 代表リレー            | 9：30～  | 15. 縦割り全校競技 | 全校     | LET'S GO(50) JUMP!（大縄） | 11：33～ |
| 7. 全校種目 | 全校     | カラフル大玉送り         | 9：43～  | 16. 体操      | 全校     | 整理運動                   | 11：53～ |
| 8. 団体   | 全校     | エール交換            | 10：03～ |             |        |                        |        |
| 9. 表現   | 中学年    | 天に届け！僕らの力        | 10：13～ |             |        |                        |        |

※競技時間が多少前後する場合があります。

**プログラム No.3 団体競技(中学年)「さあ進め！雲突き抜け(台風の日)」**

朝礼台

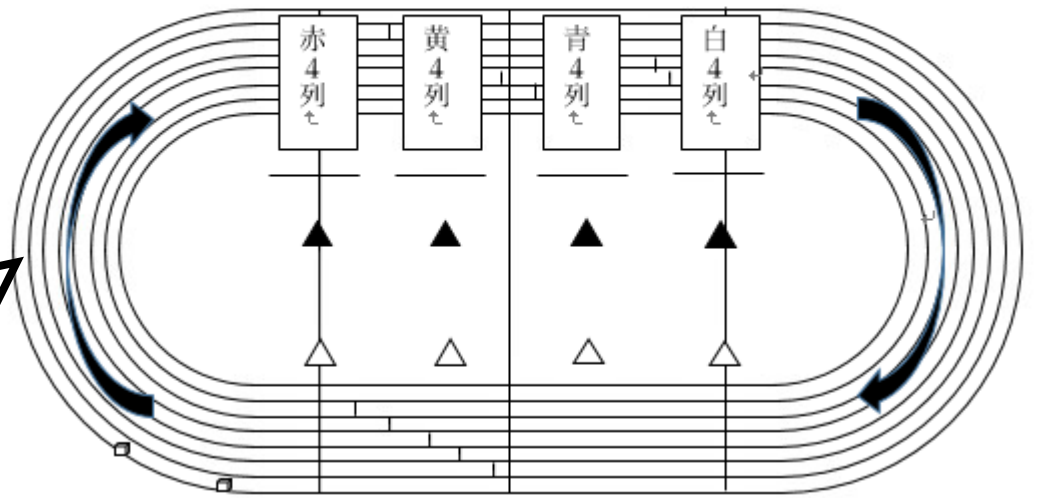
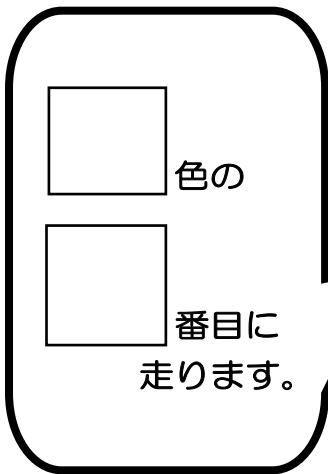

**プログラム No.7 全校競技「カラフル大玉送り」**

白

朝礼台

赤

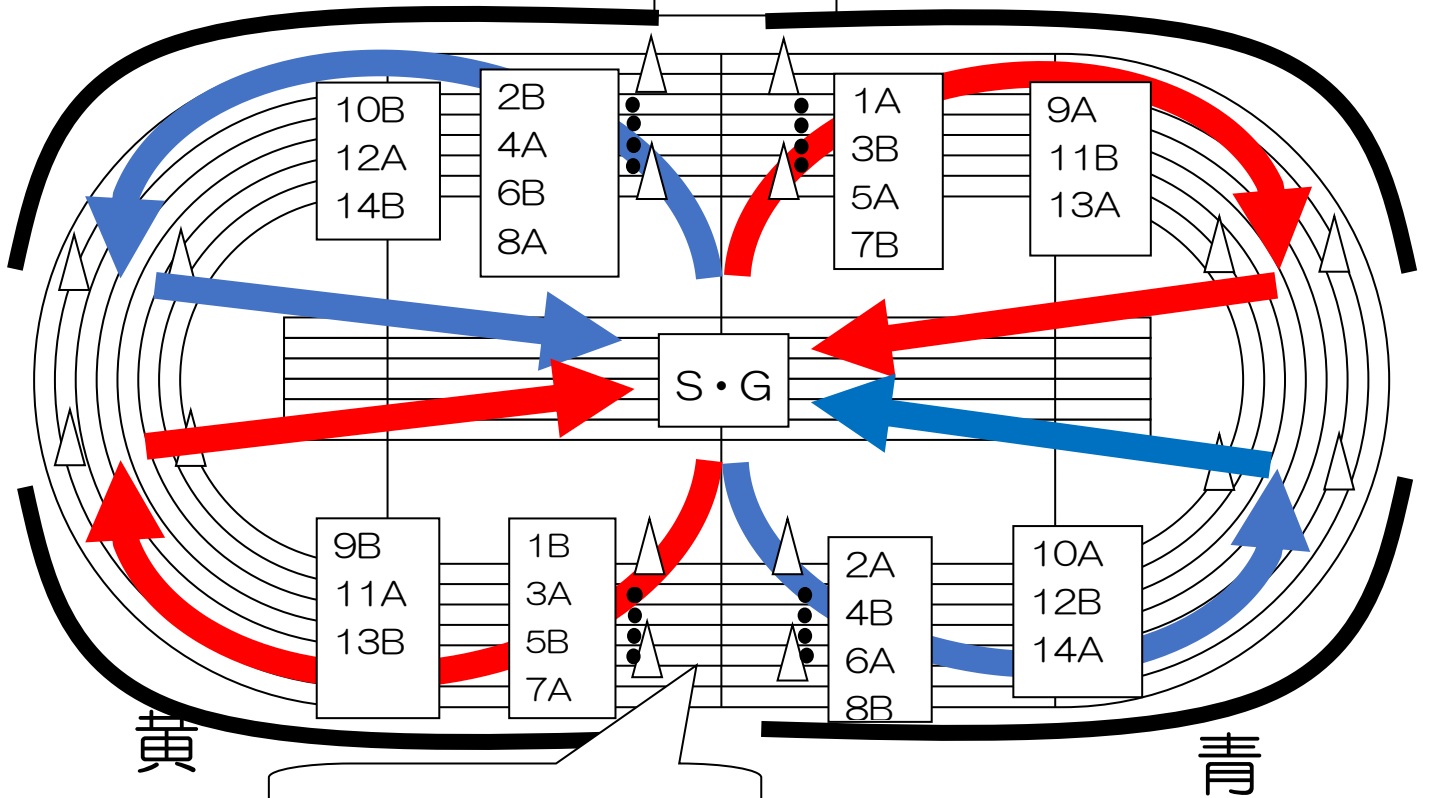

黄

青

一方通行でボールを運ぶ

**プログラム No.9 3・4年生表現「天に届け！僕らの力」**

**①入場後、最高到達点1**

本部（朝礼台）



※半分から後ろに並んでいる子は、後ろを向いて踊ります。

**②最高到達点2(ウェーブ)**

本部（朝礼台）

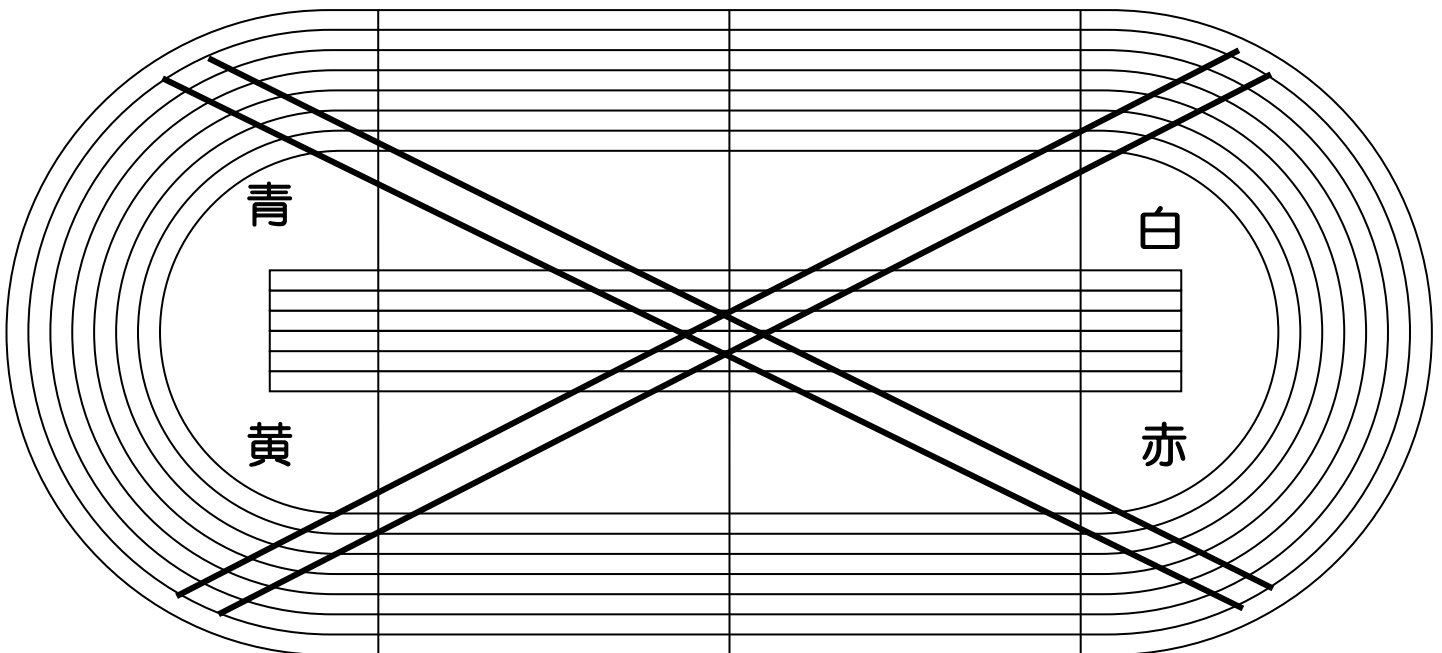

### ③最高到達点3(ラストサビ)

本部 (朝礼台)

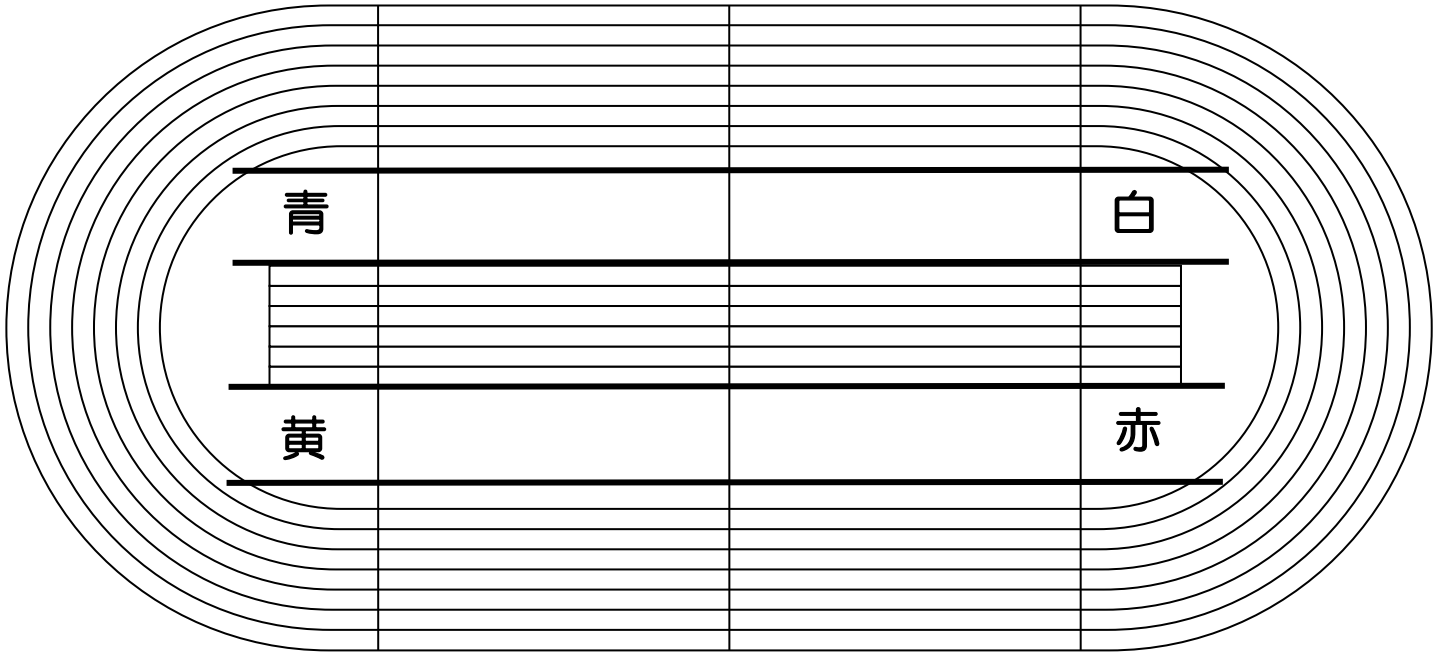

### ④ハロ1

本部 (朝礼台)

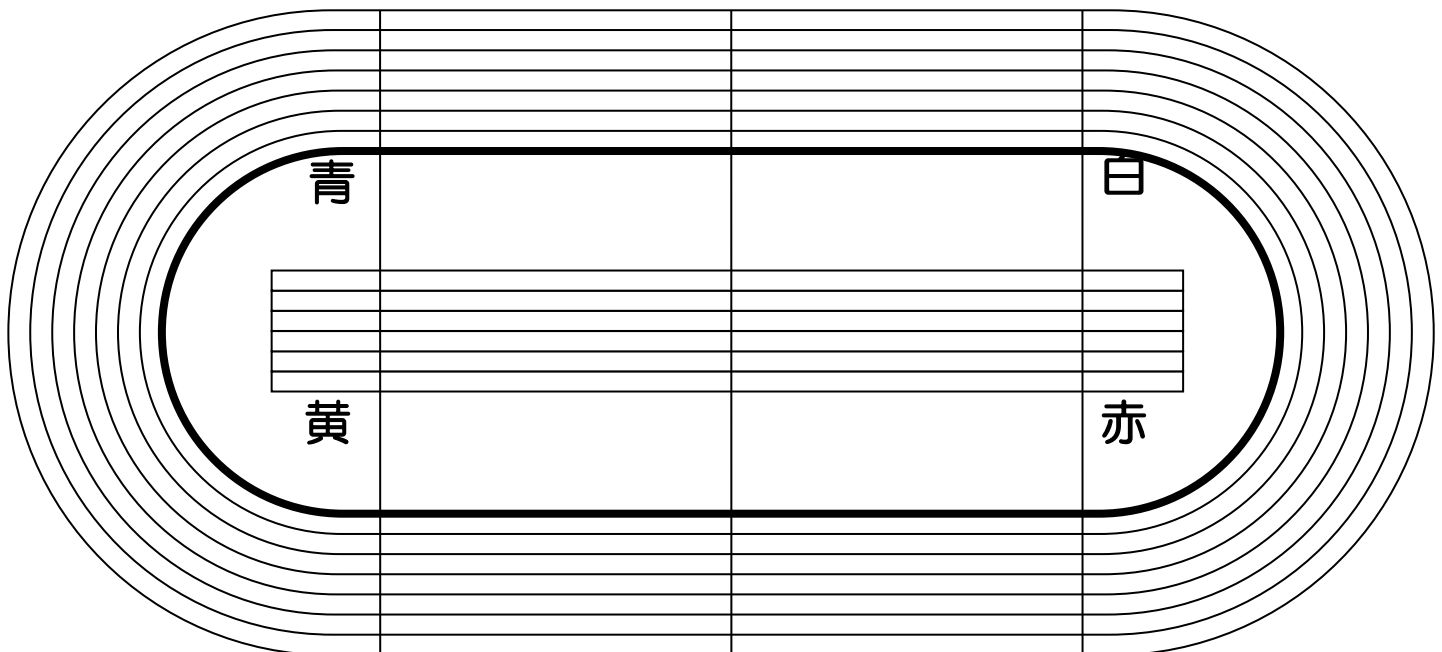

# ⑤ハロ2、退場前あいさつ

本部（朝礼台）

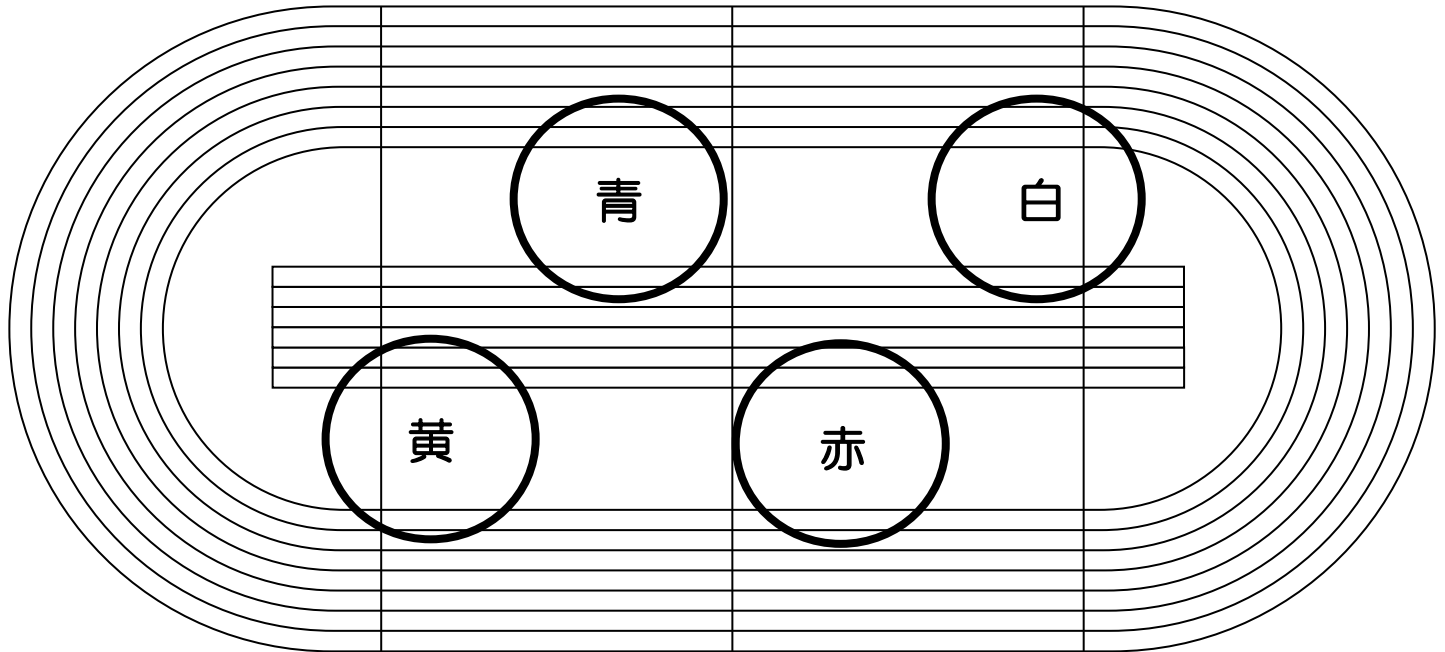

## プログラム No.13 代表競技「つないでハッピー！」

デカパン  
電車で Go!  
ボール運び  
で  
 番

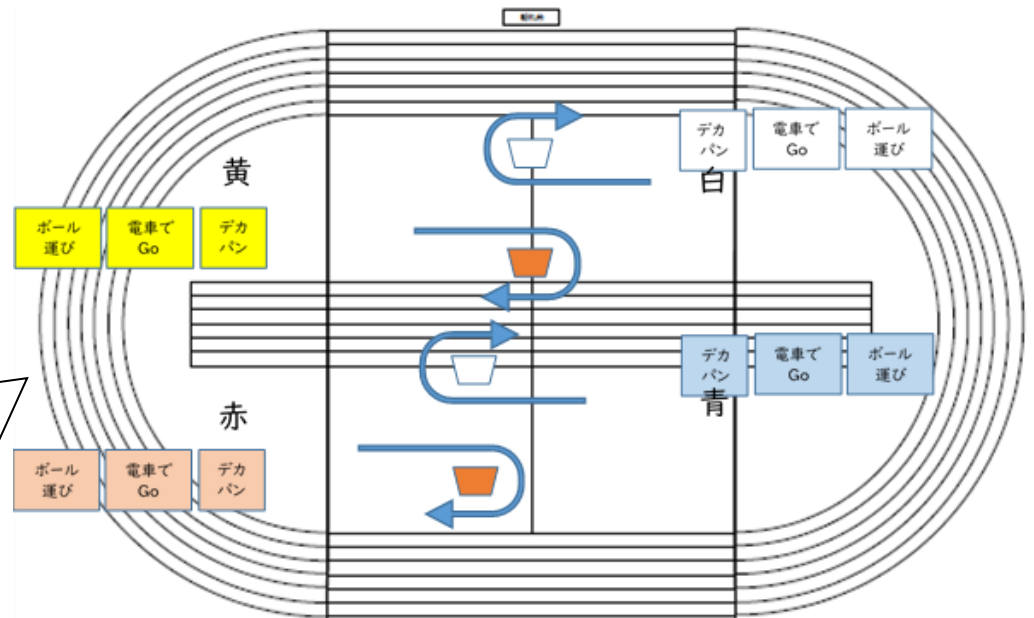

## プログラム No.14 団体「4～6年代表 代表リレー」

走るのは（      ）レース目（      ）番です。

## プログラム No.15 縦割り競技「LET'S GO(50) JUMP！」

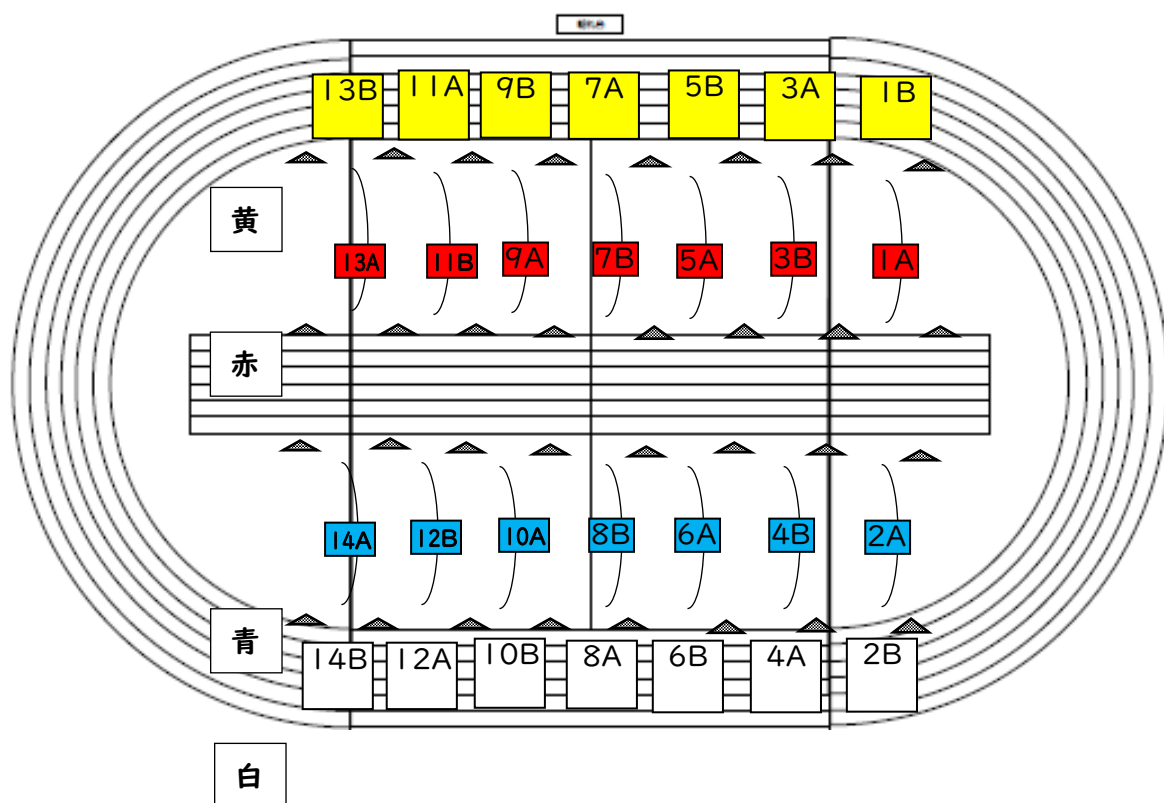

【当日の持ち物】（荷物は、リュックサック等に入れて登校させてください。）

体育着・赤白帽

（体育着は学校で着替えますので  
普段着で登校させてください。）

ハチマキ  バンダナ （ 応援団は軍手）

汗拭きタオル

ティッシュ、ハンカチ

水筒（普段使っているものより一回り大きいもの。）

※ご心配の場合は、水分を余分（ペットボトル1本【記名する】凍らせたものも可）に持たせたり、参観中に補充したりしていただいても構いません。

※運動会当日のみ、スポーツドリンク可

※午前中で終了のため、お弁当は必要ありません。

～お知らせとお願い～

## ○運動会前の体育着の持ち帰りについて

体育着・紅白帽子と50周年Tシャツを10月3日(木)に持ち帰ります。洗濯をして10月5日(土)当日に持たせてください。木曜日・金曜日の練習では、体育着は使用しません。代わりに「運動のできる服装」を持たせてください。

## ○防災頭巾用ビニール袋について

今年度は児童席からも観覧しやすいように、児童は椅子ではなく、防災頭巾に座らせます。その際防災頭巾(34cm×47cm)を汚さないための大きめのビニール袋をご用意ください。袋は透明もしくは半透明にしてください。

袋の下部分に大きくクラス・名前を書いて10月2日(水)までに持たせてください。

袋詰めは学校で行います。

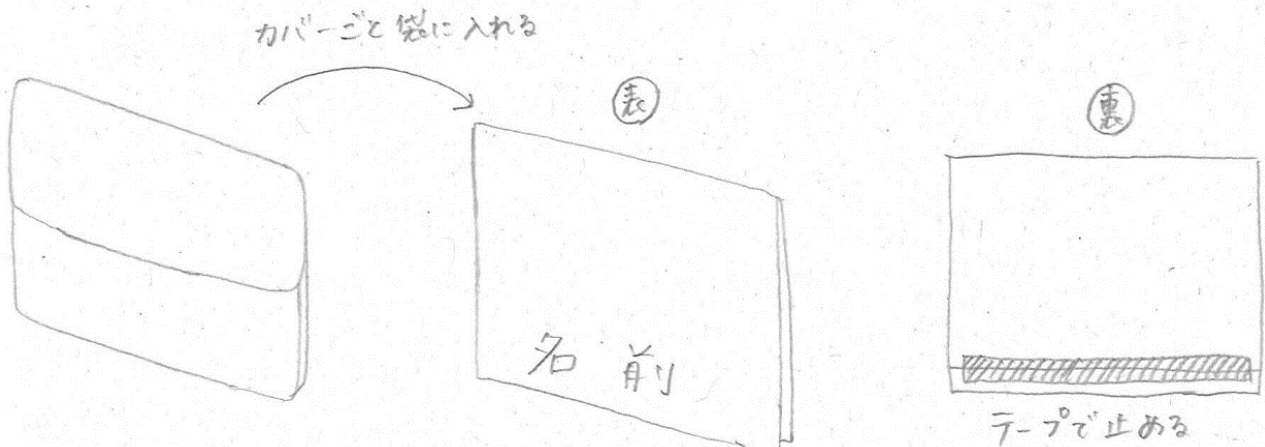

## ○表現衣装のバンダナ、ハチマキについて

バンダナ、ハチマキについては、運動会終了後に洗濯をしていただき、アイロンをかけてから学校に持ってきてくださるようお願いいたします。返却期限は10月9日(水)とさせていただきます。